

MANUEL D'INFORMATION À L'USAGE DE L'UTILISATEUR

ZG 036, 048, 060, 072, 074 (3, 4, 5 et 6 tonnes)

ZG 092, 102, 120, 150 (7-1/2, 8-1/2, 10 et 12 tonnes)

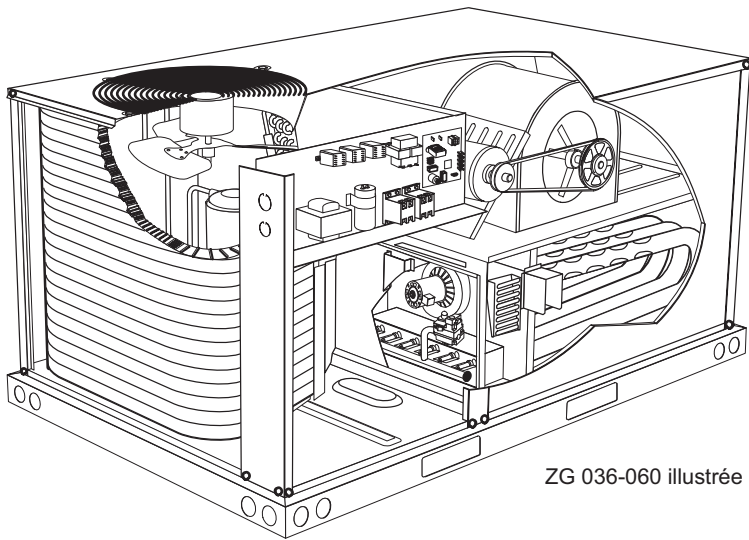

ZG 036-060 illustrée

UNITÉS DE TOIT



**LIRE TOUTES LES INSTRUCTIONS DE CE MANUEL
ET LES CONSERVER POUR RÉFÉRENCE ULTÉRIEURE**

FBR113270

©2022



036-074



AVERTISSEMENT RISQUE D'INCENDIE OU D'EXPLOSION

Le non-respect à la lettre des avis de sécurité peut entraîner des blessures graves, la mort ou des dégâts matériels.



036-074

QUE FAIRE SI VOUS SENTEZ UNE ODEUR DE GAZ?

Ne pas entreposer ni utiliser d'essence ou d'autres produits liquides ou gazeux inflammables à proximité de cet appareil ou de n'importe quel autre appareil. L'installation et l'entretien doivent être assurés par un installateur certifié, une société de service spécialisée ou le fournisseur du gaz.

- Ne pas tenter d'allumer un appareil.
- Ne toucher à aucun interrupteur électrique. Ne pas se servir d'un téléphone se trouvant dans le bâtiment.
- Sortir immédiatement du bâtiment.
- Appeler immédiatement le fournisseur du gaz depuis un voisin et se conformer à ses instructions.
- Si le fournisseur de gaz ne peut pas être contacté, appeler le service des incendies.

ZG 036, 048, 060, 072, 074 - Disposition des composantes

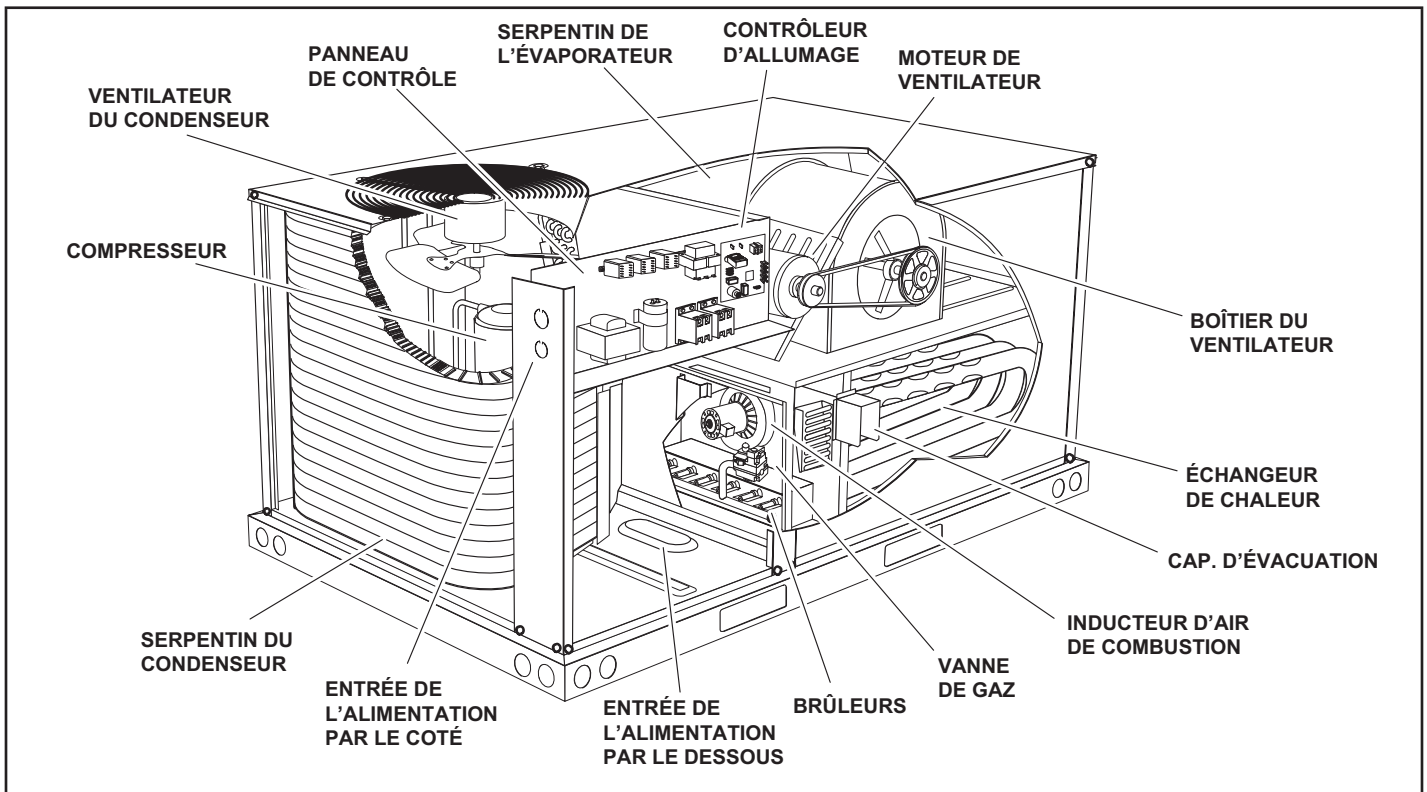

ZG 092 102, 120, 150 - Disposition des composantes

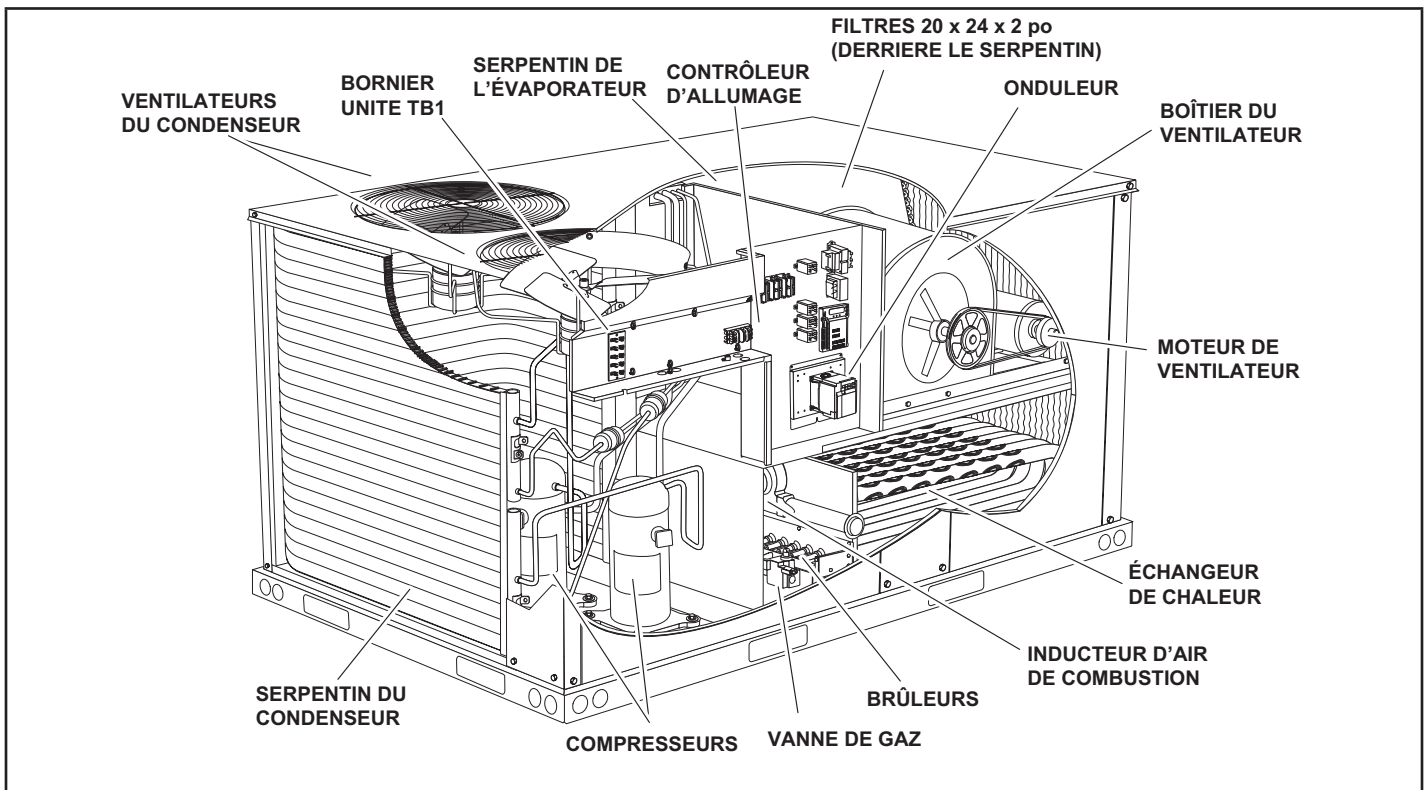

Sécurité

- 1- Ne jamais entreposer de matériaux combustibles, d'essence ou d'autres produits liquides ou gazeux inflammables à proximité de l'unité.
- 2- Ne pas obstruer l'alimentation d'air de l'unité. Celle-ci doit recevoir de l'air de combustion et de ventilation sans aucune obstruction.

AVERTISSEMENT



Danger d'explosion ou d'incendie. Le non-respect à la lettre des avis de sécurité peut entraîner un fonctionnement dangereux, des blessures graves, la mort ou des dégâts matériels.

AVERTISSEMENT

Une installation, un réglage, une modification, une maintenance et/ou un entretien incorrects peuvent entraîner des dommages matériels ou des blessures graves, voire mortelles. L'installation et l'entretien doivent être assurés par un installateur de CVAC professionnel certifié (ou l'équivalent), une société de service ou le fournisseur du gaz.

AVERTISSEMENT



Risque d'électrocution. Peut entraîner des blessures graves ou mortelles. Couper l'alimentation électrique au niveau du ou des coupe-circuits avant d'entreprendre tout travail d'entretien ou de réparation. L'unité peut avoir plusieurs sources d'alimentation électrique.

ATTENTION

Lors de l'entretien des contrôles, repérer tous les fils avant de les déconnecter. Les erreurs de câblage peuvent être à l'origine d'un fonctionnement incorrect, voire dangereux. Vérifier que l'unité fonctionne correctement après l'entretien.

AVERTISSEMENT

Ne pas utiliser cet appareil s'il a été plongé dans l'eau, même partiellement. Un appareil qui a été endommagé par l'eau est excessivement dangereux.

Toute tentative d'utilisation de l'appareil peut occasionner un incendie ou une explosion. Appeler un organisme d'entretien qualifié pour inspecter l'appareil et remplacer tous les dispositifs de contrôle du gaz, composantes des systèmes de contrôle et composantes électriques qui ont été mouillés, ou pour remplacer l'appareil si besoin est.

AVERTISSEMENT



Danger de choc électrique, d'explosion ou d'incendie. Un entretien incorrect peut entraîner un fonctionnement dangereux, des blessures graves, la mort ou des dégâts matériels.

AVERTISSEMENT



Danger d'explosion. Peut causer des blessures ou des dégâts matériels. En cas de surchauffe ou de défaillance du système de coupure de l'alimentation en gaz, fermer le robinet d'alimentation en gaz avant de couper l'alimentation électrique.

AVERTISSEMENT

DÉGAGEMENT DE FUMÉE POSSIBLE

L'échangeur de chaleur de cette unité peut dégager de la fumée au moment de l'allumage initial. Prendre les précautions nécessaires pour protéger les occupants et le contenu du bâtiment. Si possible, évacuer l'air d'alimentation initial à l'extérieur.

Fonctionnement de l'unité

POUR VOTRE SÉCURITÉ, LISEZ CES CONSIGNES AVANT D'ALLUMER L'APPAREIL. Vérifier qu'il n'y a pas d'odeurs de gaz autour de l'appareil. S'assurer qu'il n'y a pas d'odeur de gaz près du toit où certains gaz plus lourds que l'air ont tendance à s'accumuler en cas de fuite.

La vanne de gaz peut être équipée soit d'un bouton, soit d'un levier pour le contrôle du gaz. Toujours enfoncer ou tourner le bouton de la vanne de gaz à la main. Ne jamais utiliser d'outil. Si le dispositif de commande (levier ou bouton) refuse de bouger, ne pas tenter de le réparer. Appeler un technicien qualifié. L'utilisation d'une force excessive ou une tentative de réparation peut provoquer un incendie ou une explosion.

Ces unités sont équipées d'un système d'allumage automatique par étincelle. Il n'y a pas de veilleuse. En cas d'arrêt de sécurité, mettre l'interrupteur du thermostat en position **OFF/ARRET**, puis le remettre en position **HEAT/CHAUUFAGE**. Sur les unités à logique interne et les unités équipées d'un contrôleur électronique de température, couper l'alimentation principale puis la rétablir pour réinitialiser le contrôleur d'allumage.

Placer l'unité en fonctionnement

AVERTISSEMENT



Danger d'explosion ou d'incendie. Peut causer des blessures ou des dégâts matériels. Ces consignes doivent être suivies à la lettre.

Fonctionnement de la vanne de gaz (Figures 1, 2, 3 et 4)

- 1 - Régler le thermostat au minimum.
- 2 - Couper toutes les sources d'alimentation électrique de l'unité.
- 3 - Cet appareil est équipé d'un dispositif d'allumage automatique du brûleur. Ne pas essayer d'allumer le brûleur à la main.
- 4 - Ouvrir ou retirer le panneau d'accès à la section de chauffage.
- 5 - Mettre le bouton de la vanne de gaz sur **OFF/FERMÉE**. Voir Figure 1, 2 ou 3. Sur les vannes de gaz Honeywell VR8305Q, tourner le bouton de contrôle dans le sens inverse des aiguilles d'une montre jusqu'en position **OFF/FERMÉE**. Ne pas forcer. Voir Figure 4.
- 6 - Attendre cinq (5) minutes pour s'assurer que tout le gaz a eu le temps de se dissiper. En cas d'odeur de gaz, **ARRÊTER!** Appeler immédiatement le fournisseur du gaz depuis un voisin et se conformer à ses instructions. S'il n'y a pas d'odeur de gaz, passer au point suivant.

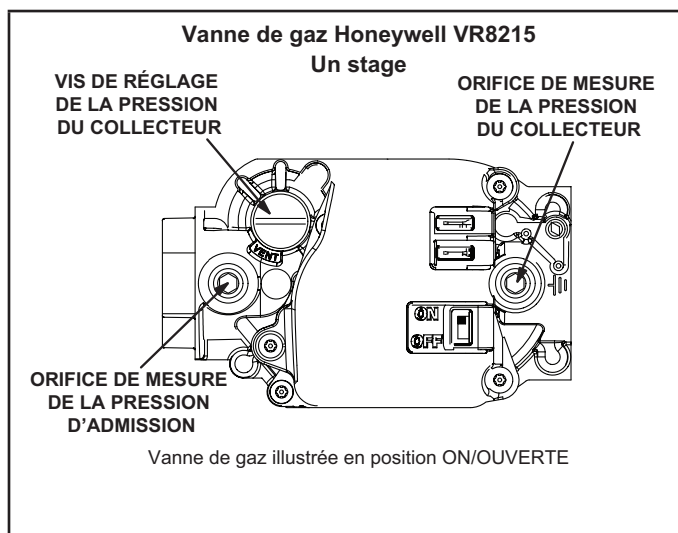

FIGURE 1

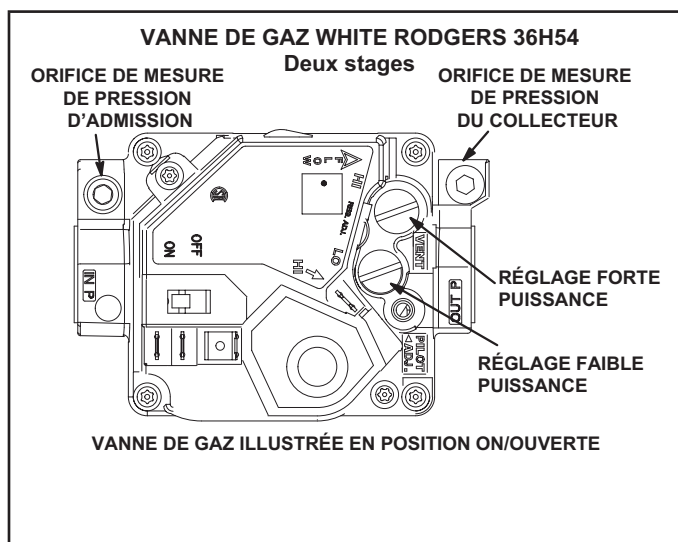

FIGURE 2

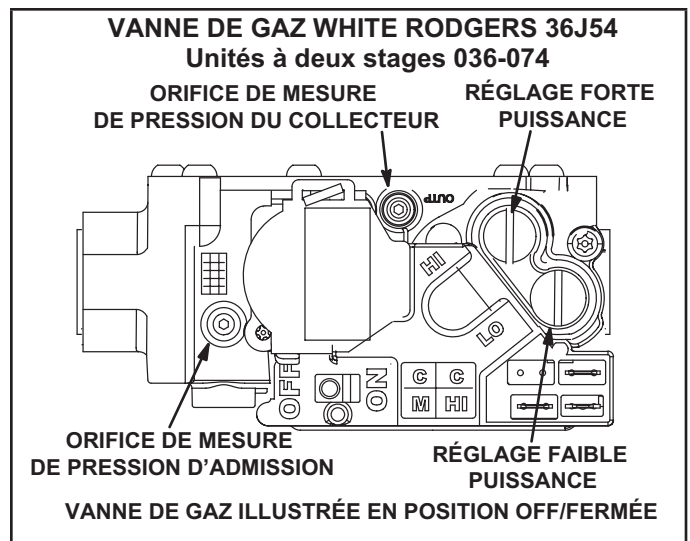

FIGURE 3

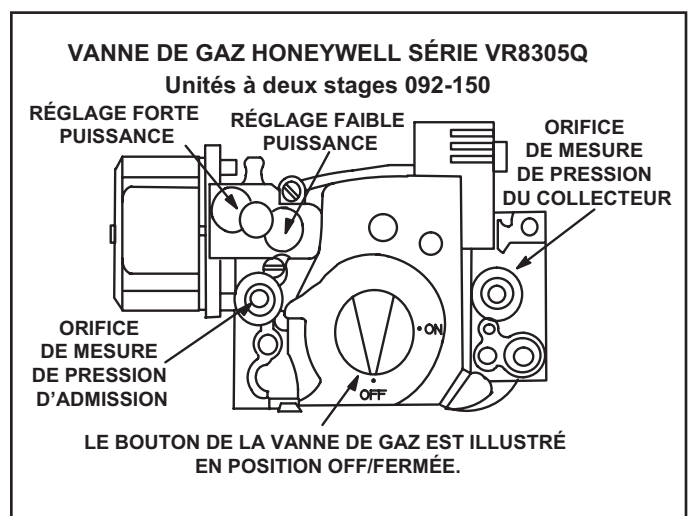

FIGURE 4

- 7 - Mettre l'interrupteur de la vanne de gaz sur ON/OUVERT. Voir Figure 1, 2 ou 3. Sur les vannes de gaz Honeywell VR8305Q, tourner le bouton de contrôle dans le sens inverse des aiguilles d'une montre jusqu'en position **ON/OUVERTE**. Ne pas forcer. Voir Figure 4.
 - 8 - Fermer ou remonter le panneau d'accès à la section de chauffage.
 - 9 - Remettre l'appareil sous tension.
 - 10 - Régler le thermostat à la température désirée.
- REMARQUE** - Lors de la mise en service initiale, il peut s'avérer nécessaire d'avoir à répéter les étapes 1 à 9 pour purger l'air de la canalisation de gaz.
- 11 - La séquence d'allumage démarre.
 - 12 - Si l'appareil ne s'allume pas la première fois (canalisation de gaz pas complètement purgée), deux autres tentatives d'allumage seront effectuées avant que l'unité se verrouille.
 - 13 - En cas de verrouillage, répéter les étapes 1 à 10.
 - 14 - Si l'appareil ne se met pas en marche, suivre les instructions intitulées « Pour couper l'arrivée du gaz » et appeler un technicien ou la compagnie du gaz.

Pour couper l'arrivée du gaz

- 1- Avec un thermostat électromécanique, régler à la température la plus basse.
- 2- Avant toute intervention de service, couper entièrement l'alimentation électrique de l'unité.
- 3- Ouvrir ou retirer le panneau d'accès à la section de chauffage.
- 4- Mettre l'interrupteur de la vanne de gaz sur **OFF/FERMÉ**. Sur les vannes de gaz Honeywell VR8305Q, tourner le bouton de contrôle dans le sens des aiguilles d'une montre jusqu'en position **OFF/FERMÉE**. Ne pas forcer.
- 5- Fermer ou remonter le panneau d'accès à la section de chauffage.

⚠ AVERTISSEMENT



Danger d'explosion. Peut entraîner des blessures graves ou mortelles. Ne pas essayer d'allumer à la main. L'unité est équipée d'un système d'allumage à étincelle directe.

Flamme des brûleurs

⚠ AVERTISSEMENT



Danger d'explosion ou d'incendie. Peut causer des blessures ou des dégâts matériels. Inspecter régulièrement la flamme des brûleurs pour assurer le bon fonctionnement de l'appareil.

L'air primaire est réglé de manière permanente pour un fonctionnement normal. La flamme doit être principalement bleue avec des traînées jaune clair aux extrémités. Inspecter périodiquement la flamme des brûleurs au cours de la saison de chauffage à travers le regard d'inspection prévu sur le panneau d'accès aux brûleurs.

Inspection du passage de fumée et de l'évacuation

Une fois par an, avant la saison de chauffage, inspecter les volets d'air de combustion, le capuchon d'évent, l'échangeur de chaleur, les brûleurs et l'inducteur d'air de combustion pour détecter toute trace de corrosion ou de détérioration, ou la présence de débris. Retirer les obstructions éventuelles. Voir Figure 5.

Entretien

Pour maintenir l'efficacité et la longévité de l'équipement, celui-ci doit être entretenu une fois par an par un technicien de service qualifié. L'absence de preuve de l'entretien peut annuler la garantie.

⚠ ATTENTION

Lors de l'entretien des contrôles, repérer tous les fils avant de les déconnecter. Les erreurs de câblage peuvent être à l'origine d'un fonctionnement incorrect, voire dangereux. Vérifier que l'unité fonctionne correctement après l'entretien.

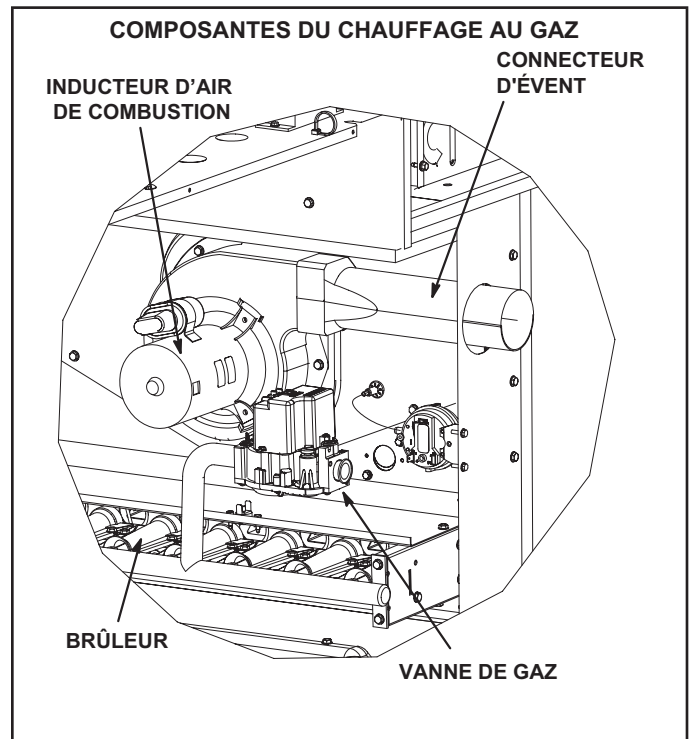

FIGURE 5

Entretien des filtres

Les unités sont équipées de filtres temporaires qui doivent être remplacés avant d'occuper le bâtiment. Voir le tableau 1 pour les dimensions des filtres de remplacement. Se reporter au codes locaux ou à la juridiction appropriée pour connaître les filtres approuvés.

**TABEAU 1
FILTRÉS**

Unité	Taille du filtre – po (mm)
ZGB036, 048	4 - 14 x 20 x 2 (352 x 508 x 51)
ZGB060, 074	2 - 16 X 20 X 2 (406 X 508 X 51)
ZGA072	2 - 20 X 20 X 2 (508 X 508 X 51)
ZG 092-150	4 - 20 X 24 X 2 (508 X 635 X 51)

REMARQUE – Les filtres doivent être homologués U.L.C. ou équivalents au Canada.

Pour changer les filtres, ouvrir la panneau d'accès à l'arrière de l'unité. Voir Figure 6. Lever la languette du filtre pour le retirer. Voir Figure 7.

⚠ AVERTISSEMENT

Les unités sont expédiées d'usine avec des filtres provisoires. Remplacer les filtres avant d'occuper le bâtiment. L'unité peut être endommagée si les filtres ne sont pas remplacés par des filtres approuvés. Se reporter aux codes appropriés.

Les filtres approuvés doivent être vérifiés une fois par mois et remplacés au besoin. Faire attention à la direction de l'air indiquée sur le filtre lors du remplacement. Voir Figure 7.

Lubrification

Tous les moteurs sont lubrifiés en usine. Aucune lubrification supplémentaire n'est nécessaire.

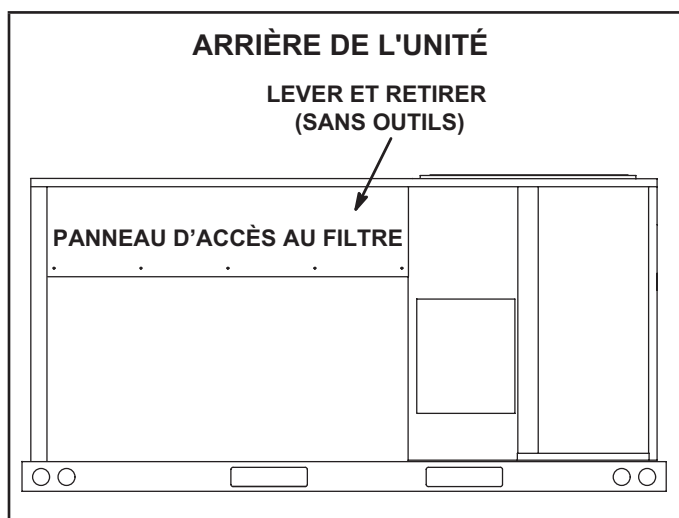

FIGURE 6

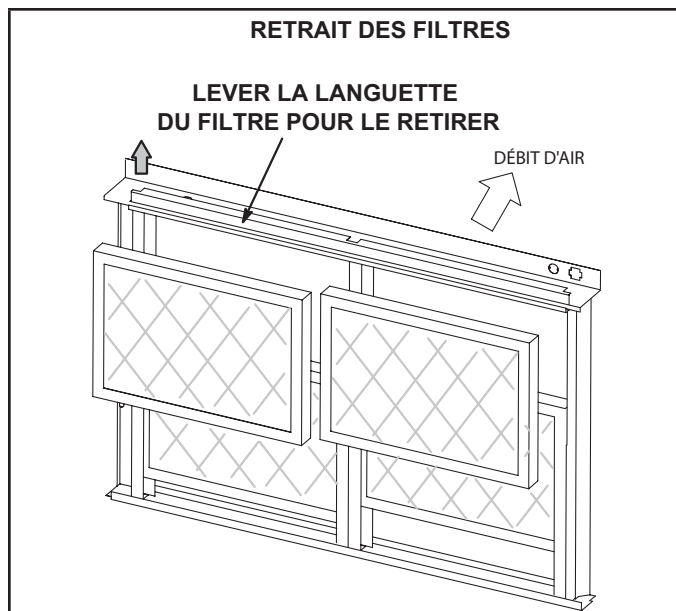

FIGURE 7

Pression du collecteur

Les pressions du collecteur sont indiquées sur la vanne de gaz et indiquées au tableau 2.

**TABEAU 2
PRESSIONS DU COLLECTEUR DE GAZ**

Gaz	Stage	036-074	092-150
Gaz naturel	Faible puissance	2,0 po c.e.	1,6 po c.e.
	Forte puissance	3,5 po c.e.	3,7 po c.e.
GPL/Propane	Faible puissance	5,9 po c.e.	5,5 po c.e.
	Forte puissance	10,5 po c.e.	10,5 po c.e.

Brûleurs

Nettoyer les brûleurs comme suit :

- 1 - Couper l'arrivée du gaz et l'alimentation électrique de l'unité.
- 2 - Retirer le panneau d'accès au compartiment des brûleurs.
- 3 - Retirer le panneau supérieur du logement des brûleurs. Voir Figures 8 et 9.
- 4 - Retirer les vis maintenant les brûleurs sur le support de brûleurs et soulever chaque brûleur séparément ou l'ensemble brûleurs complet des orifices. Les nettoyer au besoin. L'espace entre les éléments de l'électrode d'allumage doit être correctement réglé. Voir la section Réglage du chauffage de ces instructions d'installation.
- 5 - Remettre les brûleurs et les vis maintenant les brûleurs. Remonter le panneau supérieur du logement des brûleurs et le panneau d'accès au logement des brûleurs.
- 6 - Rétablir l'arrivée du gaz et l'alimentation électrique de l'unité. Suivre les instructions d'utilisation fixées à l'unité et utiliser l'orifice d'inspection aménagé dans le panneau d'accès pour vérifier la flamme.

**ENSEMBLE BOÎTIER DES BRÛLEURS
UNITÉS 036, 048, 060, 072, 074**

RETIRER LES BRÛLEURS INDIVIDUELS SUR
LES UNITÉS PLUS ANCIENNES; RETIRER
L'ENSEMBLE BRÛLEURS COMPLET SUR
LES UNITÉS PLUS RÉCENTES.

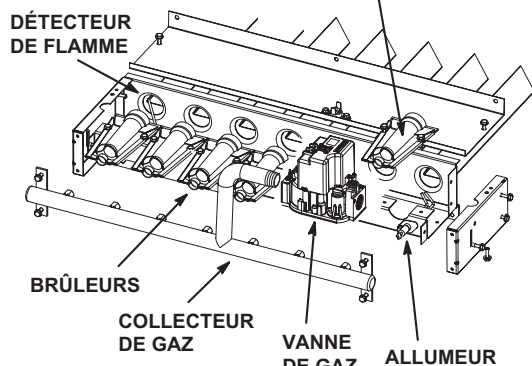

FIGURE 8

**ENSEMBLE BOÎTIER DES BRÛLEURS
092, 102, 120, 150**

RETIRER LES BRÛLEURS INDIVIDUELS
SUR LES UNITÉS PLUS ANCIENNES;
RETIRER L'ENSEMBLE BRÛLEURS COM-
PLET SUR LES UNITÉS PLUS RÉCENTES.

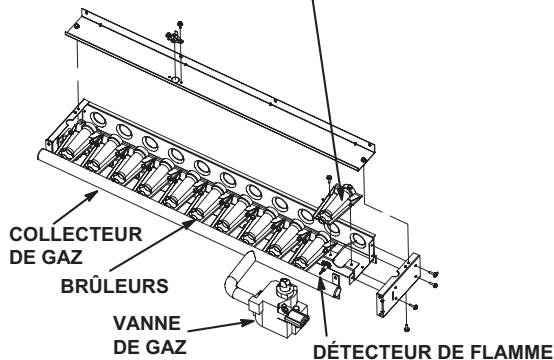

FIGURE 9

Inducteur d'air de combustion

Le détecteur de débit de l'inducteur d'air de combustion vérifie le fonctionnement de l'inducteur avant de mettre le contrôleur de gaz sous tension. Le contrôleur de gaz ne fonctionnera pas si l'inducteur est obstrué.

Dans les conditions de fonctionnement normales, la roue de l'inducteur d'air de combustion doit être vérifiée et nettoyée avant la saison de chauffage. Cependant, elle doit être examinée périodiquement pendant la saison de chauffage pour déterminer un calendrier de nettoyage idéal.

Nettoyer l'inducteur d'air de combustion comme suit:

- 1 - Couper l'arrivée du gaz et l'alimentation électrique de l'unité.
- 2 - Retirer le panneau d'accès situé sur la droite de la section extérieure sous le boîtier de contrôle.
- 3 - Retirer et conserver les vis fixant l'inducteur d'air de combustion sur la boîte à feu.
- 4 - Nettoyer les pales de la roue de l'inducteur avec une petite brosse et essuyer la poussière du boîtier. Nettoyer la saleté accumulée sur le devant du couvercle de la boîte à feu.
- 5 - Remettre le moteur de l'inducteur d'air de combustion et le connecteur d'évacuation dans leur emplacement d'origine. Fixer à l'aide des vis conservées. Il est recommandé de remplacer le joint de l'inducteur d'air de combustion.
- 6 - Remonter le panneau d'accès.
- 7 - Utiliser une petite brosse pour nettoyer les volets d'air de combustion sur le panneau d'accès au compartiment de chauffage.

Passage de fumée et boîte à fumée

- 1 - Retirer l'ensemble inducteur d'air de combustion comme décrit à la sous-section Inducteur d'air de combustion.
- 2 - Déconnecter le tube d'air du port sur le couvercle de la boîte à feu.
- 3 - Retirer le couvercle de la boîte à feu. Nettoyer la boîte à feu avec une brosse métallique.
- 4 - Nettoyer les tubes avec une brosse métallique.
- 5 - Remonter l'unité. Le joint du couvercle de la boîte à feu et le joint de l'inducteur d'air de combustion doivent également être remplacés au remontage.

Rappel de maintenance

Appeler un technicien de service qualifié en cas de problème de fonctionnement de l'unité. Avant d'appeler, toujours vérifier les points suivants:

- 1 - S'assurer que tous les coupe-circuits sont fermés, c'est-à-dire en position **ON/MARCHE**.
- 2 - S'assurer que le thermostat de pièce est correctement réglé.

- 3 - Remplacer les fusibles grillés éventuels ou réenclencher les disjoncteurs.
- 4 - S'assurer que la vanne de gaz est en position **ON/OUVERTE**.
- 5 - S'assurer que les filtres à air sont propres de manière à ne pas restreindre le débit d'air.
- 6 - S'assurer que les panneaux d'accès de l'unité sont installés.

Liste des pièces de rechange

Pour la commande des pièces, préciser le numéro de modèle et le numéro de série complets inscrits sur la plaque signalétique CSA – exemple : ZGB060S4BH1Y.

Pièces de la section chauffage au gaz

Échangeur de chaleur
Ensemble air de combustion
Détecteur de débit d'air de combustion
Ensemble brûleurs
Ensemble collecteur/brûleurs
Orifices de brûleurs principaux
Contacts d'anti-déflagration
Limiteurs auxiliaires
Ensemble électrode d'allumage
Câble d'allumage
Ensemble détecteur d'allumage
Vanne de gaz combinée
Limiteurs

Pièces de la section climatisation

Compresseurs
Moteurs de ventilateur de condenseur
Ailettes de ventilateur de condenseur
Condensateurs du ventilateur du condenseur
Grille de ventilateur
Moteurs de ventilateur intérieur
Roue de ventilateur
Distributeur / Restricteur
Ventilateurs d'extraction (facultatifs)

Pièces du contrôleur électrique

Contacteurs de compresseur
Disjoncteurs (facultatifs)
Transformateur (contrôle)
Contacteur de ventilateur
Limiteur de relais de ventilateur
Relais de chauffage
Relais de ventilateur de condenseur
Condensateur de ventilateur d'air de combustion
Relais de ventilateur d'air de combustion
Coupe-circuit (facultatif)
Contrôleur d'allumage